

ПОЛИМЕТА·С

МЕТАЛООБРАБОТВАШИ МАШИНИ И ИНСТРУМЕНТИ

СОФИЯ 1528, ж.к. Дружба 1, ул. Илия Бешков 3
Т +359 2 973 28 87, +359 2 973 29 04, с +359 2 973 27 66
office@polymeta.bg, www.polymeta.bg

CNC струг с наклонени направляващи и задно седло “HARRIS” – С 400К



Техническа характеристика:

Модел		C400K
Максимален диаметър над тялото	mm	400
Максимален диаметър над супорта	mm	250
Хидрозатегателен патронник, диаметър		8"
Ходове на супорта X/Z	mm	200/500
Максимална обработваема дължина	mm	450
Максимални обороти на шпиндела	rpm	3000
Отвор на шпиндела	mm	62
Край на шпиндела	-	A2-6
Капацитет на прътов материал	mm	45
Главен мотор	kW	11
Подавателни мотори X/Z	Nm	7,5/7,5
Бързи ходове X/Z	m/min	20/25
12-позиционна хидравлична серво глава	бр	1
Сечение на ножа	mm	25*25/Ø32
Диаметър на пинолата на задното седло	mm	88
Хидравличен ход на пинолата на задното седло	mm	80
Конус на задното седло		MT 5
Габаритни размери	мм	2970/1870/1900
Тегло нето	kg	3400

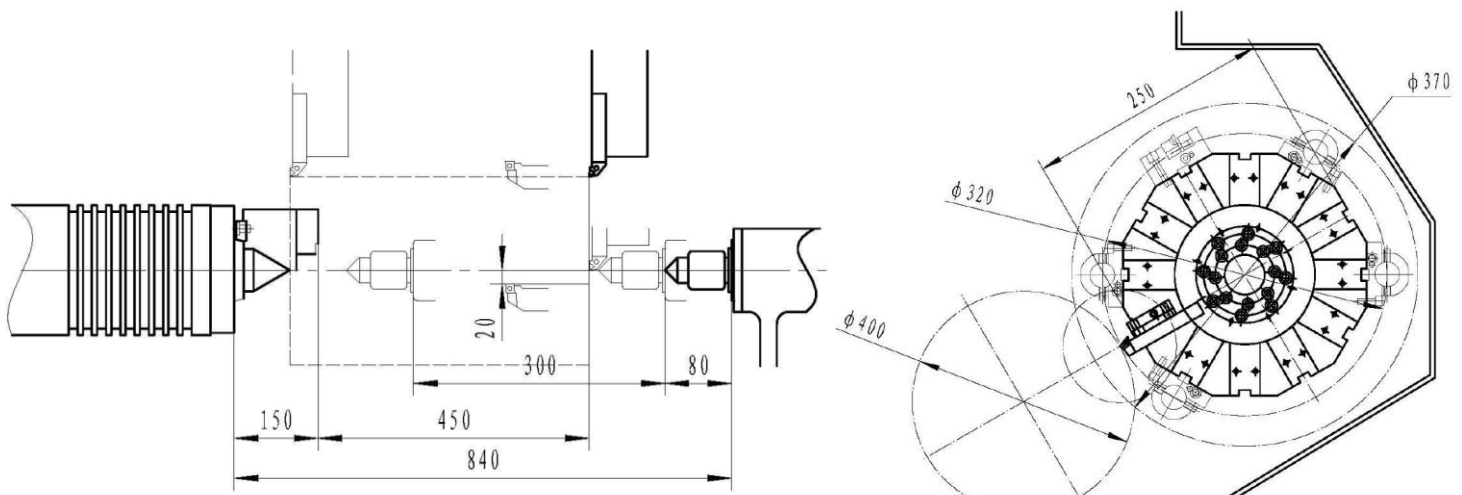
ХОД НА СТРУГА И РАБОТНА ЗОНА

БАЗОВО ИЗПЪЛНЕНИЕ :

1. CNC Siemens 808D Advanced
2. Подавателни мотори и регулатори **SIEMENS SINAMIC 7,5 Nm**
3. **Главен мотор и регулатор SIEMENS SINAMIC 11 kW**
4. 12 позиционна хидравлична инструментална глава със серво мотор в комплект с 6 държача
5. Линейни направляващи HIWIN – Тайван
6. Хидрозатегателен патронник с преходен отвор и хидростанция – 8“
7. Съчмено-винтови двойки с предварителен натяг - Тайван
8. Система за автоматично централно смазване
9. Задно седло с хидравлично задвижване
10. Охладителна система
11. LED осветление на работната зона
12. Ръководство за обслужване, резервни ремъци и др.
13. Подготовка за свързване на прътоподаващо устройство STC - Тайван

ДОПЪЛНИТЕЛНО ОБОРУДВАНЕ:

1. Стружкотранспортьор



2. Прътоподаващо устройство STC SUPER 65 – Тайван

Максимален диаметър на прътов материал : 5-65 мм

Максимална дължина на прътов материал : 1530 мм

Максимално тегло на прътов материал : 50 кг мм

Серво задвижване

Точност на позициониране : 0,1 мм

Комплект 3 бр избутвачи: 8; 12; 18 мм

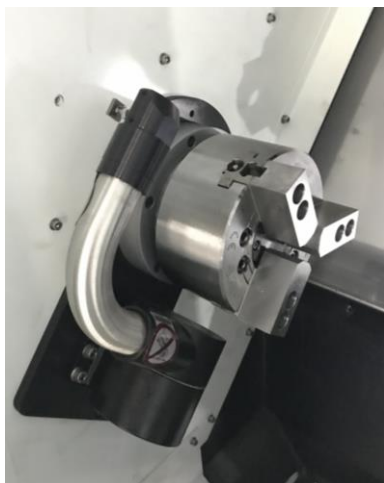

3. Система за измерване дължината на инструмента
RENISHAW

4. Държачи за револверна глава с охлаждане в зоната на инструмента



- За инструменти с квадратна опашка
- За инструменти с цилиндрична опашка

5. Меки челюсти комплект (стъпка 1.5mm x 60°) за хидрозатегателен патронник:



- За патронник диаметър 160 мм
- За патронник диаметър 200 мм
- За патронник диаметър 250 мм

6. Твърди челюсти комплект (стъпка 1.5mm x 60°) за хидрозатегателен патронник:



- За патронник диаметър 160 мм
- За патронник диаметър 200 мм
- За патронник диаметър 250 мм

7. Цангов патронник и комплект цанги



ЦЕНИ И ТЪРГОВСКИ УСЛОВИЯ:

Цени:	Лева, без ДДС
Срок на доставка и	На склад
Схема на плащане:	100 % преди получаване
Място на доставка:	Склада на ПОЛИМЕТА С ООД- гр.София натоварена на превозно средство на купувача
Произход:	HARRIS – <i>Китай</i>
Сервиз:	Осигурен гаранционен и следгаранционен сервиз
Гаранционен срок:	12 месеца

ПОЛИМЕТА С ООД

Стабилна лята конструкция,
наклонени под 30 градуса
тяло, линейни направляващи

