

ПОЛИМЕТА·С

МЕТАЛООБРАБОТВАШИ МАШИНИ И ИНСТРУМЕНТИ

СОФИЯ 1528, ж.к. Дружба 1, ул. Илия Бешков 3
Т +359 2 973 28 87, +359 2 973 29 04, с +359 2 973 27 66
office@polymeta.bg, www.polymeta.bg

CNC струг с наклонени направляващи и задно седло “HARRIS” – С 320КТТ



Техническа характеристика:

Модел С320 КТТ		
Максимален диаметър над тялото	mm	320
Максимален диаметър над супорта	mm	140
Хидрозатегателен патронник, диаметър		6 "
Ходове на супорта X/Z	mm	175/300
Максимална обработваема дължина	mm	245
Максимални обороти на шпиндела	rpm	3000
Отвор на шпиндела	mm	52
Край на шпиндела	-	A2-5
Капацитет на прътов материал	mm	36
Главен мотор	kW	3.7
Подавателни мотори X/Z	Nm	6 / 6
Бързи ходове X/Z	m/min	25 / 25
12-позиционна хидравлична серво глава	бр	1
Сечение на ножа	mm	20*20/Ø25
Диаметър на пинолата на задното седло	mm	65
Хидравличен ход на пинолата на задното седло	mm	70
Конус на задното седло		MT 4
Габаритни размери	mm	2100/1670/1900
Тегло нето	kg	2100



ХОД НА СТРУГА И РАБОТНА ЗОНА

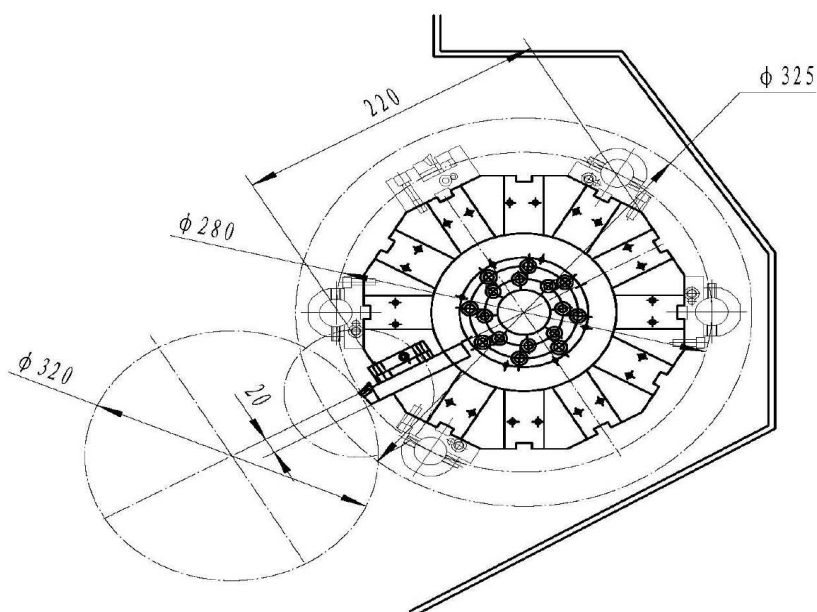
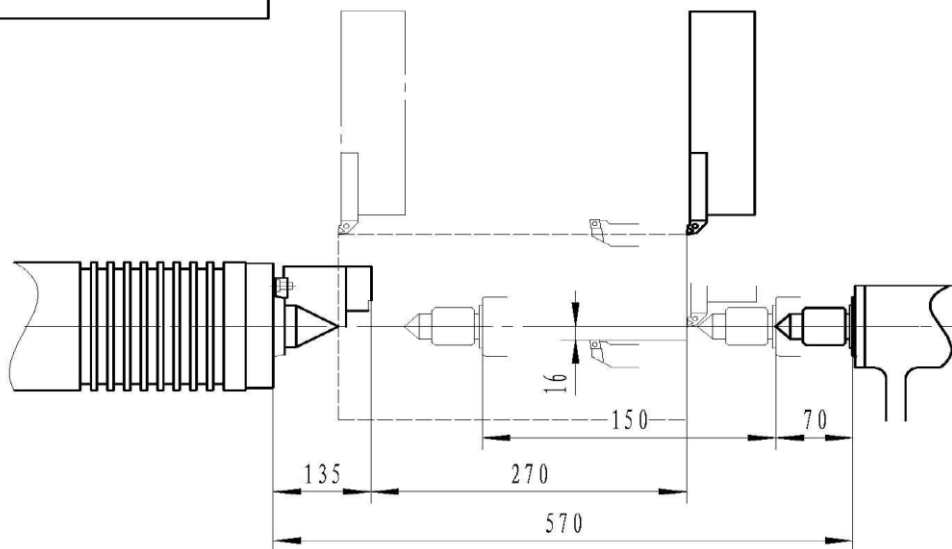

БАЗОВО ИЗПЪЛНЕНИЕ :

1. CNC Siemens 808D Advanced
2. Подавателни мотори и регулатори **SIEMENS SINAMIC 6 Nm**
3. 12 позиционна хидравлична инструментална глава със серво мотор в комплект с 6 държача
4. Линейни направляващи HIWIN – Тайван
5. Хидрозатегателен патронник с преходен отвор и хидростанция – 6“
6. Съчмено-винтови двойки с предварителен натяг - Тайван
7. Система за автоматично централно смазване
8. Задно седло с хидравлично задвижване
9. Охладителна система
10. LED осветление на работната зона
11. Ръководство за обслужване, резервни ремъци и др.
12. Подготовка за свързване на прътоподаващо устройство STC - Тайван

ДОПЪЛНИТЕЛНО ОБОРУДВАНЕ:

1. Стружкотранспортър



2. Прътоподаващо устройство STC SUPER 65 – Тайван

Максимален диаметър на прътов материал : 5-65 мм

Максимална дължина на прътов материал : 1530 мм

Максимално тегло на прътов материал : 50 кг мм

Серво задвижване

Точност на позициониране : 0,1 мм

Комплект 3 бр избутвачи: 8; 12; 18 мм

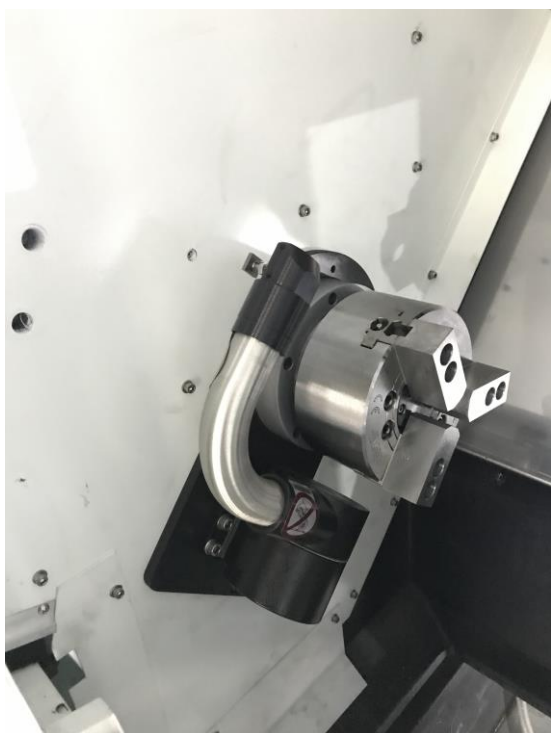

3. Система за измерване дължината на инструмента RENISHAW

4. Държачи за револверна глава с охлаждане в зоната на инструмента



- За инструменти с квадратна опашка
- За инструменти с цилиндрична опашка

5. Комплект меки челюсти (стъпка 1.5mm x 60°) за хидрозатегателен патронник:



- За патронник диаметър 160 мм
- За патронник диаметър 200 мм
- За патронник диаметър 250 мм



6. Цангов патронник и комплект цанги

ЦЕНИ И ТЪРГОВСКИ УСЛОВИЯ:

Цени:	Лева, без ДДС	
Срок на доставка и Схема на плащане:	При наличност в наш склад - 100 % преди получаване	При поръчка - до 6 месеца след -20% авансово плащане -80% преди получаване
Място на доставка:	Склада на ПОЛИМЕТА С ООД- гр.София натоварена на превозно средство на купувача	
Произход:	HARRIS – <i>Китай</i>	
Сервиз:	Осигурен гаранционен и следгаранционен сервиз	
Гаранционен срок:	12 месеца	

ПОЛИМЕТА С ООД

Стабилна лята
конструкция, наклонени
под 30 градуса тяло,
линейни направляващи

