

ПОЛИМЕТА·С

МЕТАЛООБРАБОТВАШИ МАШИНИ И ИНСТРУМЕНТИ

СОФИЯ 1528, ж.к. Дружба 1, ул. Илия Бешков 3
Т +359 2 973 28 87, +359 2 973 29 04, с +359 2 973 27 66
office@polymeta.bg, www.polymeta.bg

КОЛИЧКА ЗА СНС ИНСТРУМЕНТИ „БОДУР 36.44.71“

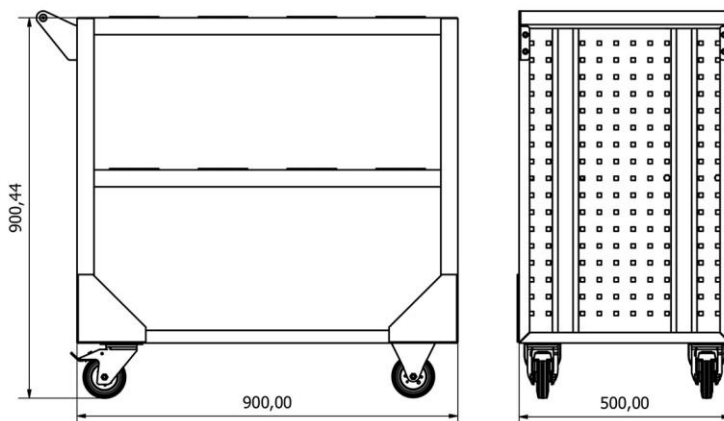

I. ТЕХНИЧЕСКИ ДАННИ

1. Габаритни и други основни размери – съгласно приложения общ чертеж на количката.
2. Листов материал – декапирана ламарина 0,8 – 1,2мм.
3. Покритие – електростатична прахова боя RAL .
4. Четири колела 100 мм – 2 със спирачка и 2 фиксирани.
5. Тегло нето без принадлежности – 36 кг.

II. ДОПЪЛНИТЕЛНИ ДАННИ И ХАРАКТЕРИСТИКИ

1. Инструменталната количка може да се използва в прашни и влажни помещения.